

# SIG-FEED



Para alimentación continua de alta velocidad que reduce la carga manual y mejora la eficiencia de producción.



## RENDIMIENTO CONTINUO DEL PRE-ALIMENTADOR

El prefeeder SIG-FEED proporciona un suministro constante de cajas a la pegadora para mantener una producción ininterrumpida.



### VENTAJAS

- ▶ **Operación de Alimentación Continua** – Soporta alimentación continua y de alta velocidad de cajas hacia la pegadora.
- ▶ **Reducción de Carga Manual** – El diseño ergonómico simplifica la carga de cajas y ayuda a reducir la fatiga del operador.
- ▶ **Alimentación Precisa de Cajas** – Proporciona control preciso de alimentación para cartón plegadizo.
- ▶ **Ajuste Flexible del Tamaño de Caja** – Las guías de alimentación totalmente ajustables permiten usar una amplia variedad de tamaños.
- ▶ **Ajuste de Control de Velocidad** – El variador de velocidad AC permite a los operadores ajustar la velocidad del prefeeder a los requerimientos de producción.
- ▶ **Amplia Compatibilidad** – El diseño transportable o roll-up ofrece mayor productividad, integrándose fácilmente con la mayoría de marcas de pegadoras.

### APLICACIONES

- ▶ Entornos de producción de alta velocidad que requieren alimentación constante de cartones
- ▶ Convertidores que buscan reducir la carga manual de cartones
- ▶ Líneas de producción que buscan mejorar la consistencia de alimentación
- ▶ Incrementar la productividad de la pegadora con automatización de pre-alimentador

#### LA DIFERENCIA SIGNATURE

Cada pegadora de cajas Signature está hecha para un rendimiento a largo plazo y diseñada pensando en el operador. Desde su construcción duradera hasta su diseño intuitivo, cada modelo ofrece una facilidad de uso excepcional y una precisión confiable. Con configuraciones versátiles y opciones personalizadas adaptadas a sus necesidades de producción, las máquinas Signature están diseñadas para crecer con su negocio, brindando confiabilidad, precisión y flexibilidad en cada corrida.

# ESPECIFICACIONES DE LA MÁQUINA

Modelo	70	90	110
<b>Velocidad de Producción</b>	hasta 550 m/min	hasta 550 m/min	hasta 550 m/min
<b>Longitud/Ancho (M)</b>	2.32 / 1.21	2.32 / 1.36	2.32 / 1.56
<b>Conexión de Aire</b>	mín. 5 bar	mín. 5 bar	mín. 5 bar
<b>Consumo de Aire</b>	máx. 70 NL/min	máx. 70 NL/min	máx. 70 NL/min

## CONFIGURACIÓN

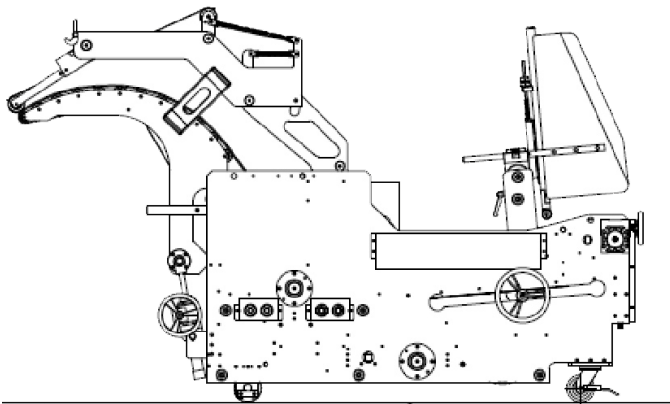

## ESTILOS DE CAJAS SOPORTADOS

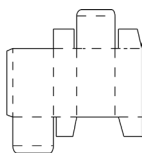

LÍNEA RECTA

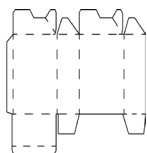

FONDO AUTOMÁTICO

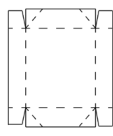

4-ESQUINAS

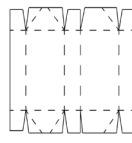

6-ESQUINAS

CARTÓN PLEGADIZO  
(200-800 gsm<sup>2</sup>)

Diseño **opcional** de guías de alimentación de alta resistencia (para cargadores robóticos o cajas de alto gramaje)

## TAMAÑOS DISPONIBLES

**70 / 90 / 110 / 135**

## COMBINE SU SIG-FEED CON



Elite



Premier



Access

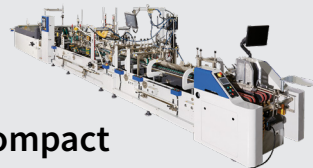

Compact

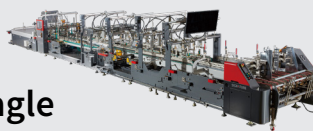

Eagle



Escanee el código QR para ver las especificaciones de la caja.

